

(S=1:10)

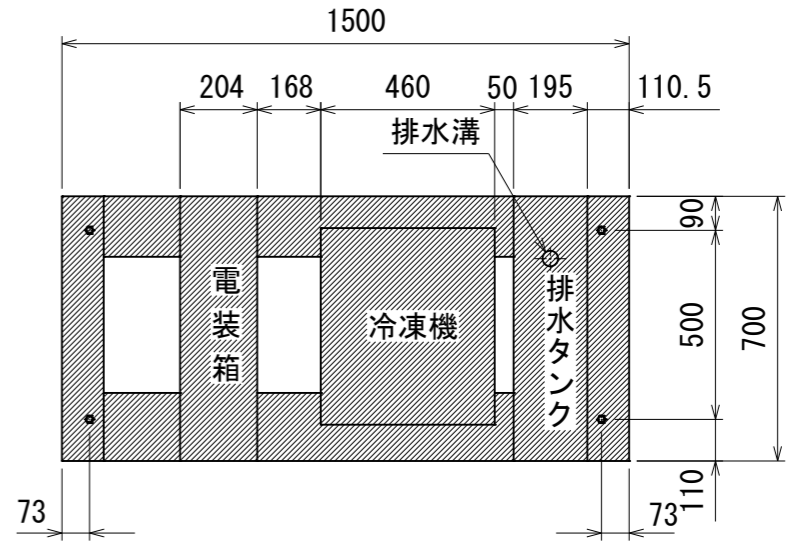

(S=1:20)

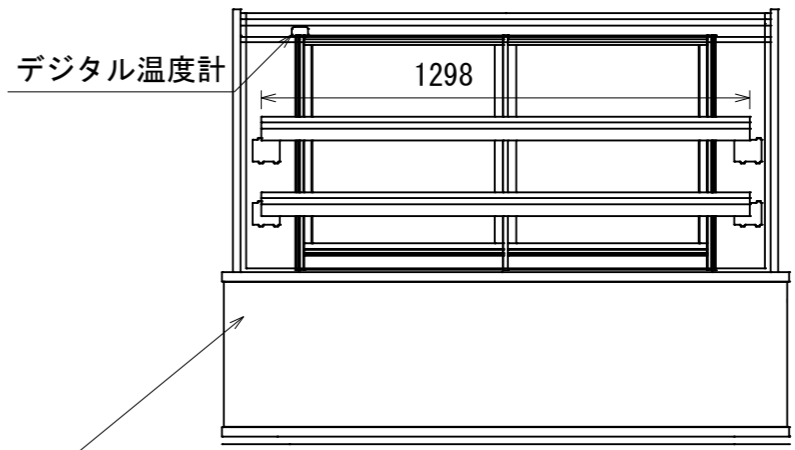

(S=1:20)

オプション  
 キャスターφ100  
  
 本体高さがH=1240mmとなります

※外気条件 温度27℃ 湿度70% 周囲風速0.2m/s以下  
 ※仕様及び外観については改良のため予告なく変更する事があります。

model name	CLIENT	No.	DATE	SCALE
APK-51GLS/JP2S		TS3-50542-0	2023.09.13	1:10 (1:20)

